

ALUMINIUM CONSTRUCTIES



EXTERIORLIVING
BY VALCKE



GENIET VAN HET BUITENLEVEN...

De tuin is een belangrijk onderdeel geworden van de woning, uw thuis. Niet enkel op warme zomerdagen, maar het ganze jaar door willen we zo veel mogelijk buiten zijn. Denk maar aan die eerste zonnestralen in de lente, de gezellige familie-momenten in de herfst en die zalige winterbarbecue met vrienden. Wij van Exterior Living willen u inspireren om zo veel mogelijk te genieten van het leven in de tuin.

De Maluwi past zich volledig aan uw wensen aan. Bent u op zoek naar een duurzame carport met of zonder berging die past bij de stijl van uw woning? Deze structuur valt perfect te combineren met uw woning en uw tuin. Door de combinatie van hout en aluminium vormt de Maluwi een mooi geheel met zowel klassieke, moderne en hedendaagse woningen.

Of droomt u eigenlijk al jaren van een overdekte lounge-ruimte om het ganze jaar door te genieten van uw tuin? Laat uw creativiteit de vrije loop, de keuze van functionaliteit is volledig aan u.



Moderne uitstraling met warme accenten





Integreert zich perfect
in uw tuin



Genieten...
het ganse jaar door



MALUWI

MODULAIRE EN MULTIFUNCTIONELE CONSTRUCTIE VOOR UW TUIN

De Maluwi is een aluminium modulair systeem waarbij u zelf bepaalt hoeveel modules u combineert en hoe u uw constructie aankleedt. Met de vier beschikbare basislengtes stelt u de constructie samen die het best bij u past. Kies uit de bijhorende panelen en wanden en bekom zo een volledig afgewerkte en gepersonaliseerde constructie.

De Maluwi heeft een strak design waarbij kwaliteit en esthetiek centraal staan. Deze structuur kan zowel aangebouwd als vrijstaand geplaatst worden en kan gebruikt worden als carport, overdekt terras, poolhouse en zoveel meer.

WAAROM KIEZEN VOOR EEN MALUWI?

• DUURZAME EN KWALITATIEVE MATERIALEN

Om u een optimale kwaliteit te garanderen, werken we met duurzame kwalitatieve materialen:

- Ons **aluminium** wordt volgens de normen van Qualicoat Seaside gelakt, wat wil zeggen dat de lak een sterkere weerstand biedt in agressievere milieus (kuststreek, industriegebied, ...).

- We hebben gekozen voor **thermowood** omdat dit hout een verhittingsproces ondergaat waardoor het erg vormvast en ongevoelig wordt voor vocht, schimmels en weersinvloeden.
- We gebruiken **padoek** omdat dit een zeer duurzame en uitzonderlijk stabiele houtsoort uit Midden- en West-Afrika is (duurzaamheidsklasse I) die geen kwasten bevat en een mooie vergrijzing garandeert.

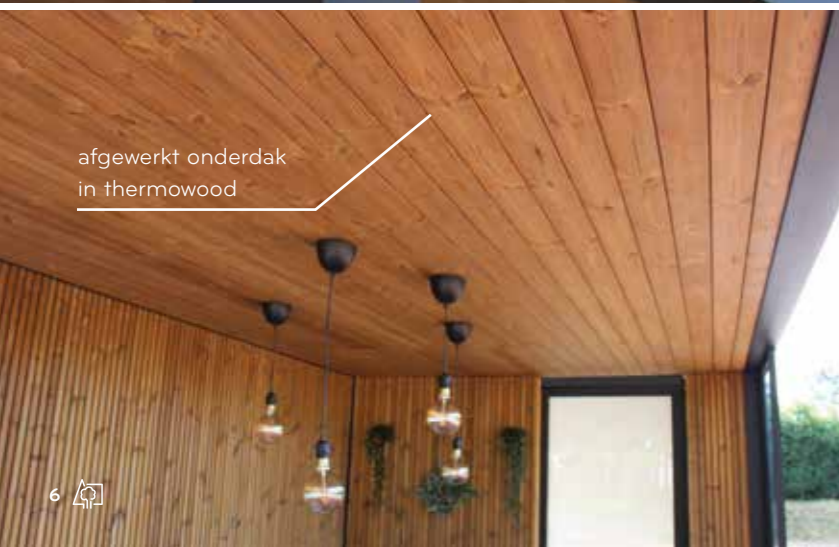
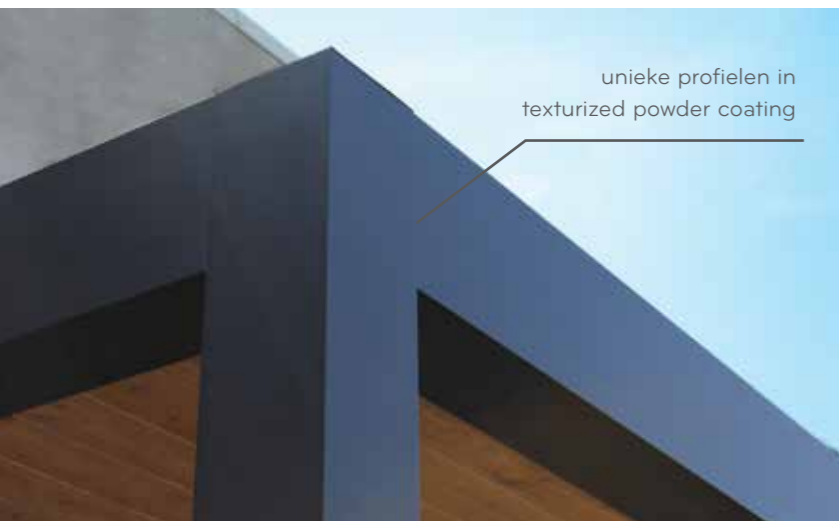

- MODULAIR EN MULTIFUNCTIONEEL

Dit systeem kan voor eender welke toepassing gebruikt worden.
Hij is modulair en past zich volledig aan uw eigen wensen aan.

Bent u op zoek naar een duurzame carport die ook nog eens volledig past bij de stijl van uw woning? Droomt u eigenlijk al jaren van een overdekte lounge ruimte om te genieten van een lekker ontbijtje buiten? Of kiest u eerder voor een gin bar in eigen tuin ?

*Creëer ruimte
voor uw vrije tijd...*



- ESTHETIEK STAAT CENTRAAL

We hebben gekozen voor een strak hedendaags design dat perfect past bij elk type woning. Door de combinatie van hout en aluminium vormt de Maluwi een mooi geheel met zowel klassieke, moderne en hedendaagse woningen.

De aluminium profielen zijn zo ontworpen dat **bevestigingsonderdelen zoals de voetverankering en de waterafvoer na montage niet meer zichtbaar zijn**, enkel onderaan de paal zijn er 4 inox schroeven zichtbaar. Ook de panelen worden onderling aan elkaar vastgemaakt zonder dat er ook maar één schroef zichtbaar is.

- MEERWAARDE VOOR UW TUIN EN WONING

Door te kiezen voor een structuur die niet enkel functioneel is maar ook op esthetisch vlak in harmonie is met uw woning en uw tuin, creëert u een meerwaarde voor uw tuin en uw woning.



HOE STEL JE EEN CONSTRUCTIE SAMEN?

- Bepaal de totale oppervlakte die u wilt gebruiken en stel uw constructie samen door verschillende **basismodules** te combineren.
- Wilt u een afgesloten ruimte toevoegen aan uw constructie om uw tuinmateriaal op te bergen of om een buitenkeuken te integreren? We bouwen een deel van de constructie op met **volledig waterdichte wanden** en een moderne grote aluminium schuifdeur met opaal glas. Zo kan u een volwaardig tuinhuis integreren in uw constructie. De wanden zijn beschikbaar in thermowood, padoek of wpc.
- De constructie wordt afgewerkt met een houten dakstructuur en EPDM. Het **onderdak** wordt afgewerkt in thermowood.
- Bepaal het aantal **panelen** die u wilt integreren. Wilt u een open constructie of opteert u eerder voor enkele panelen of een gesloten wand om u te beschermen tegen zon en wind? Er zijn panelen beschikbaar in glas, thermowood, padoek en wpc. Combineer naar hartenlust, volledig volgens uw eigen esthetische voorkeur.



BASISMODULES

We werken met **4 basislengtes** waarmee verschillende basismodules gecreëerd kunnen worden. Deze modules met **doorloophoogte van 230 cm** kunnen onderling gecombineerd en gepersonaliseerd worden met wanden en panelen in verschillende materialen. De aluminium structuur wordt volgens de normen van Seaside Qualicoat gelakt in RAL 9004 texturized powder coating.

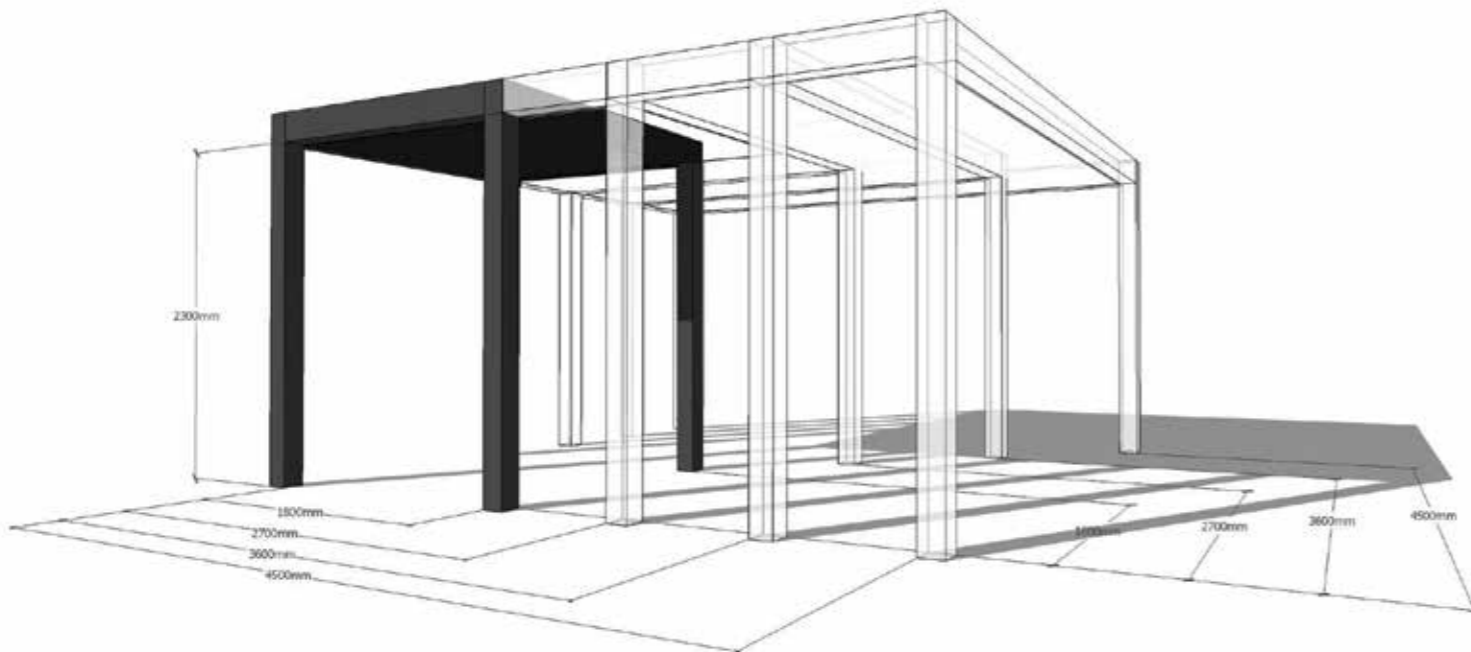
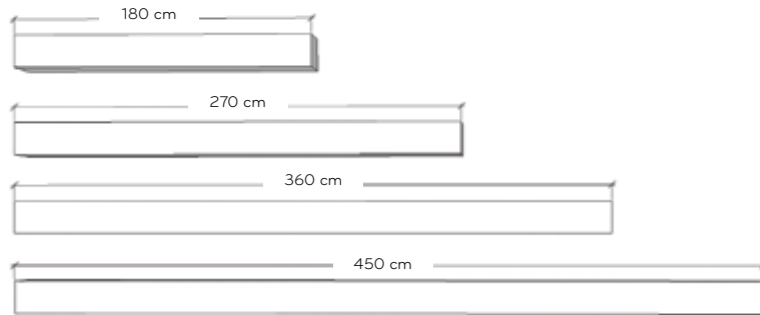

Palen : 14 x 14 cm
Liggers : 14 x 19,5 cm

Lengtes : 180 cm, 270 cm, 360 cm, 450 cm
Kleur : RAL 9004 texturized powder coating

WANDEN

Wilt u een opbergruimte integreren om uw materiaal droog te houden? We bouwen die op met wanden in **thermowood**, **padoek** of **wpc** die volledig waterdicht zijn. Elke wand wordt voorzien van een **dampscherm** en kan indien gewenst dubbelzijdig beplankt worden. Zo wordt er een volledig afgesloten ruimte gecreëerd. Deze ruimte wordt dan voorzien van een moderne grote aluminium schuifdeur met opaal glas zodat u een volwaardig tuinhuis in uw constructie integreert.

THERMOWOOD

Thermowood heeft een mooie kwalitatieve uitstraling door zijn specifieke donkere kleur en vraagt zeer weinig onderhoud. Deze wand is beschikbaar in vuren of kwastvrij ayous en is te verkrijgen in verticaal geribd en horizontaal vlak profiel. Dubbelzijdige beplanking is aangeraden.

vuren : geribd verticaal **ayous** : vlak horizontaal of geribd verticaal



Lange levensduur

Weinig onderhoud

Kleinere ecologische voetafdruk

WPC

De wand in antraciet wpc, beschikbaar in horizontale beplanking heeft een moderne maar warme uitstraling door zijn geborstelde structuur en vraagt zeer weinig onderhoud. Dubbelzijdige beplanking is aangeraden.



Weinig onderhoud

geborsteld antraciet grijs

PADOEK

Deze wand met horizontale beplanking in padoek zorgt voor een duurzame en klassevolle uitstraling van uw constructie. Padoek zorgt voor een mooie egale vergrijzing. Dubbelzijdige beplanking is aangeraden.



Geen knopen

Mooie vergrijzing

Uitzonderlijk duurzaam en stabiel hout

SCHUIFDEUR

De opbergruimte wordt voorzien van een moderne grote schuifdeur van 100 cm breed en bestaat uit een aluminium frame met gelaagd opaal glas, gelakt in RAL 9004 texturized powder coating.



PANELEN

De aluminium constructie kan aangekleed worden met verschillende waterwerende panelen. Elk paneel is 90 x 230 cm groot en is verkrijgbaar in thermowood vuren, thermowood ayous, wpc, helder glas of opaal glas en in padoek. De panelen kunnen onderling aan elkaar worden vastgemaakt (zonder dat er ook maar één schroef zichtbaar is). Zo creëer je een modern en warm design én ben je beter beschermd tegen wind en regen.



GEEN KWASTEN



Het wpc paneel heeft aan de ene zijde een smalle beplanking en aan de andere zijde een brede beplanking.

DESIGN TIP **PERFECT MATCH !**
Dit paneel is perfect te combineren met de **Curtis tuinschermen**. Zie onze tuinhoutbrochure voor meer info.

DAKBEDEKKING

De constructie wordt afgewerkt met een houten dakstructuur en EPDM. Het onderdak is afgewerkt met beplanking in **thermowood**.



FUNCTIONALITEIT : ENKELE VOORBEELDOPSTELLINGEN

U bepaalt volledig zelf hoe u uw constructie opbouwt en inricht. Hebt u nood aan een degelijke carport met of zonder berging of droomt u al jaren van die extra leefruimte buiten om te genieten van mooie lange zomeravonden? Wij hebben alvast voor u enkele voorbeeldopstellingen uitgewerkt. Laat u inspireren om de opstelling in functie van uw wensen uit te denken.

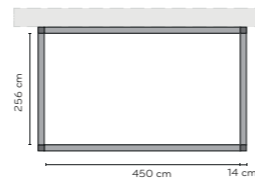

CARPORT _ AANBOUW

Deze voorbeeldopstelling van 478 x 284 cm is opgebouwd met :

- 1 module van 4,5 x 2,7 m
- 2 wpc panelen
- 2 panelen in opaal gelaagd glas
- onderdak afgewerkt in thermowood vuren

LOUNGERUIMTE _ VRIJSTAAND

Deze voorbeeldopstelling van 478 x 298 cm is opgebouwd met :

- 1 module van 4,5 x 2,7 m
- 1 wand in thermowood vuren (dubbel beplankt)
- 1 paneel thermowood vuren
- 2 panelen in helder glas
- onderdak afgewerkt in thermowood vuren

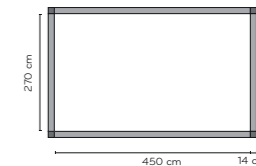

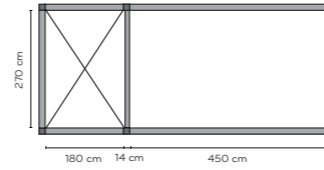

CARPORT MET BERGING _ VRIJSTAAND

Deze voorbeeldopstelling van 672 x 298 cm is opgebouwd met :

- 1 module van 4,5 x 2,7 m en 1 module van 1,8 x 2,7 m
- 4 wanden in thermowood vuren
- 1 schuifdeur
- onderdak afgewerkt in thermowood vuren

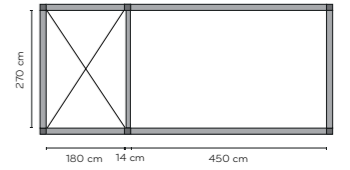

LOUNGERUIMTE MET BUITENKEUKEN _ VRIJSTAAND

Deze voorbeeldopstelling van 672 x 298 cm is opgebouwd met :

- 1 module van 4,5 x 2,7 m en 1 module van 1,8 x 2,7 m
- 4 wanden in thermowood vuren
- 1 schuifdeur
- 1 wand in thermowood vuren (dubbel beplankt)
- 1 paneel in helder glas
- onderdak afgewerkt in thermowood vuren



KWALITEIT EN TESTEN

KWALITEIT



Om u een optimale Exterior Living kwaliteit te garanderen, werken we met duurzame kwalitatieve materialen.

- De constructie is opgebouwd in aluminium **kwaliteit 6060, ISO 9001** en wordt volgens de normen van **Seaside Qualicoat** gelakt wat wil zeggen dat de lak een sterkere weerstand biedt in agressievere milieus (kuststreek, industriegebied, ...).
- We hebben gekozen voor **thermowood** omdat dit hout een verhittingsproces ondergaat waardoor het erg vormvast en ongevoelig wordt voor vocht, schimmels en weersinvloeden.
- **Padoek** is een zeer duurzame en uitzonderlijk stabiele houtsoort uit Midden- en West-Afrika (duurzaamheidsklasse I) die geen knopen bevat en een mooie vergrijzing garandeert.

WEERSBESTENDIGHEID



- De Maluwi heeft een gesloten en **waterdichte dakstructuur**.
- De **panelen** zijn **waterwerend** en zorgen er voor dat u zelfs bij een zomerse regenbui buiten kan blijven zitten.
- De **wanden** zijn **volledig waterdicht**, ideaal dus voor het opbergen van uw tuinmeubelen in de winter.

TIP: De Maluwi is een open constructie, gebruik dus tuinmeubelen die geschikt zijn voor buitengebruik.

UITVOERIG GETEST

De Maluwi heeft verschillende tests ondergaan om de weersbestendigheid te bepalen:

SNEEUWBELASTING:

De aluminium structuren worden berekend op een basislast van 50kg/m². Hierdoor is de maximum overspanning gelimiteerd tot 4,5 m aan beide zijden ingeklemd en met een verankering aan de grond. Dit is ook van toepassing voor gevelaanbouw. Grotere lengtes zijn enkel mogelijk met middenpalen doch ook beperkt tot 4,5 m tussen de palen en ingeklemd en verankerd aan de grond. De berekeningen worden opgemaakt voor volledig gesloten platte dakstructuren.



REGENLAST:

Alle structuren worden voorzien van **2 afvoerpijpen**, deze maken het afvoeren van hemelwater volgens de norm EN13561:2015 mogelijk zonder overlast en is gelijk gesteld met 56l/h/m².

ONDERHOUD EN GARANTIE

ONDERHOUD



De Maluwi heeft niet veel onderhoud nodig. Het volstaat om de gepoederlakte aluminium structuur 2 tot 3 maal per jaar te reinigen. Reinig het oppervlak niet wanneer er rechtstreeks zonlicht op valt. Het gebruik van agressieve reinigingsmiddelen (bv. glasreinigingsmiddelen) leidt tot vlekkenvorming in de coating. Gebruik nooit bijtende producten, schuursponzen of hogedruktoestellen. Sommige chemicaliën of huishoudelijke reinigingsproducten kunnen oppervlakkig het decoratief uitzicht van de coating aantasten. Daarom raden wij aan eerst te testen op een minder zichtbare plaats. Toepassing van de garantie en conservering van het decoratief uiterlijk is afhankelijk van de strikte implementatie van de correcte onderhoudsprocedure.

Instructies voor de reiniging:

Reinig het te behandelen oppervlak eerst met stromend water of met een spons met grove poriën en veel water om grof loszittend vuil te verwijderen. Maak het oppervlak daarna schoon met een geschikte poetsdoek en met uw reinigingsmiddel met veel water (zoals door de voorschriften van de fabrikant voorgeschreven) met gebruik van veel water. Pas daarbij een normale drukkracht toe. Gebruik het reinigingsmiddel nooit droog, want zo zou u het oppervlak kunnen beschadigen. Wees niet zuinig met water. Voor de reiniging hebt u de keuze uit verschillende producten die in de handel verkrijgbaar zijn. Met neutrale reinigingsmiddelen kunt u al op behoorlijke resultaten rekenen. Neutrale reinigingsmiddelen zijn waterachtige producten met een neutrale pH-waarde (pH 5 tot 8). Ze bestaan voornamelijk uit water waaraan oppervlakte-actieve werkzame stoffen zoals tensiden en emulgatoren zijn toegevoegd.

De reiniging van een oppervlak met poederlak gebeurt uiteindelijk onder de verantwoordelijkheid van de gebruiker. Onze aanbevelingen ontslaan hem niet van de verplichting om zelf een test uit te voeren met de reinigingsmiddelen die hij wil gebruiken.

GARANTIE

Volgende garanties zijn van toepassing op de Maluwi constructie:



aluminium:

- 5 jaar garantie op de structuur
- 10 jaar op de kleurvastheid van de lak

wpc:

- 5 jaar garantie op de wpc

hout:

- 5 jaar garantie op het hout tegen aantasting van insecten, schimmels en verrotting

TECHNISCHE INFO

MATERIALEN EN OPPERVLAKTEBEHANDELING



Aluminium:

- De constructie is opgebouwd in aluminium **kwaliteit 6060, ISO 9001** en wordt volgens de normen van **Seaside Qualicoat** gelakt in texturized powder coating. De structuurlak maakt de oppervlakte resistenter voor krassen en is UV-bestendig.
- De poedercoating voldoet aan de Europese Richtlijnen "Restriction of the use of certain hazardous substances" 2002/95/CE en 2011/65/EU (RoHS).
- Dit product voldoet aan de vereisten van AAMA 2604-13, EN12206 (voorheen BS6496), EN13438 (voorheen BS6497).
- Classificatie A2 (niet vlambaar) van reactie tegen vuur overeenkomstig met NF EN 13501-1+A1:2013
Laagdikte: 70 +/- 10µm
- Kleurechtheid en behoud: Kleine kleurverschillen en verschillen in uiterlijk zoals metallics, parelmoerkleuren, mengpoeders, structuren of combinaties van deze voorgaande zijn mogelijk

Staal:

- Alle onderdelen (de verbindingstukken) in staal hebben een gegalvaniseerde oppervlakte behandeling, zodat deze beschermd zijn tegen roesten.

RVS:

- De bevestigingselementen (schroeven en moeren) zijn in RVS-staal.

PVC:

- De afvoer is in PVC.

AFWERKING

Alle bewerkingen vanaf de extrusie van de aluminium profielen, via de lakstraat en de machinale bewerkingen worden volgens Europese toleranties uitgevoerd en vallen onder de kwaliteitscontrole van het gehele traject.

Extrusie: ISO 9001, EN 755-9, EN 12020, warmte nabehandeling EN 755-2:2009

Bewerkingen: worden uitgevoerd op cnc-machines, waardoor een constante in maatvoering bekomen wordt en de montage van de onderdelen accuraat en precies maakt. EC EN 13561 standaard CPR 305/11 Machine directieven 2006/42EC-NT EN 60335-1 EN 60335-2-97.

VERPAKKING



Alle onderdelen worden volgens de meest beschermende wijze verpakt zodat schade door transport en handelingen zo veel mogelijk worden vermeden.

TIPS



VOORBEREIDING VAN EEN CONSTRUCTIE:

Meet de oppervlakte waarop u de constructie wil gaan plaatsen. Hou rekening met **bouwvoorschriften** in uw regio. Sommige constructies zijn onderhevig aan een bouwvergunning.

De beste en mooiste resultaten worden bekomen op **vlakke bouwplaten**. Deze bouwplaten kunnen een bestaande verharding zijn zoals een betonplaat, een tegelvloer. Bij bestaande verharding moet rekening gehouden worden met de mogelijkheid om de constructie te verankeren met metalen schroefpluggen. Het is van groot belang dat de constructie op een vlakke waterpas ondergrond geïnstalleerd wordt.

Een constructie in open grond zonder verharding is mogelijk. Hiervoor zijn per paal betonsokkels te gieten waarvan de toplaag vlak is en alle betonsokkels moeten gelijk gezet worden met een laser of waterpas. De constructie vereist namelijk een vlakke en egale basis om verder op te bouwen. Er is geen helling vereist voor de waterafvoer, deze zit in de dakconstructie en is aan de buitenzijde van de constructie niet zichtbaar.

Er wordt vereist om een minimum betonlaag met net te hebben van 120 mm, (voor berijdbare vlakken is 150 mm een minimum). Analyseer tevens de ondergrond waarop de betonsokkel zal worden gegoten en zorg er voor dat elke paal met een sokkel verbonden is door een funderingsring met de andere sokkels. Volgens type ondergrond, zoals zand, zal een andere voorbereiding nodig zijn, de regel is een goede stabiele ondergrond hebben of verkrijgen, bespreek dit met uw aannemer vooraf.



WATERAFVOER:

Maak een keuze vooraf voor het afvoeren van regenwater. Wij verkiezen steeds 2 afvoerpijpen om de norm EN13561:2015 te volgen die gelijk is gesteld met 56l/h/m².

U kan kiezen voor:

- **bovengrondse afvoer:** maak een keuze waar het water naar toe moet vloeien, bvb een rooster, een greppel. In sommige regio's is de gescheiden waterafvoer van toepassing, maak dan dat het hemelwater in de juiste riolering vloeit. Bij de bovengrondse afvoer wordt het water via een pvc-buis in de paal naar de buitenzijde van de paal gestuurd. Deze zit reeds in de kolom gemonteerd en is herkenbaar aan de sierring in de kolom onderaan. Deze moet gericht worden naar de buitenzijde van de constructie. Deze zal in de meeste gevallen reeds gekend zijn bij de bestelling.
- **Ondergrondse afvoer:** ideaal indien er nog geen constructieplaat ligt of er met betonsokkels wordt gewerkt. Voorzie deze vóór het gieten van de beton. Meet de afstand correct tussen de twee afvoerbuizen want deze zullen met de corresponderende palen perfect moeten passen met de balken er tussen.

EXTERIOR LIVING : SAMEN REALISEREN WIJ DE TUIN VAN UW DROMEN

Exterior Living is het overkoepelend merk van de groep Valcke & Zoon te Gits. Reeds 3 generaties lang zijn wij succesvol actief als producent en verdeler van een modern en ruim gamma voor tuin- en buitenbeleving. Wij bieden een uitgebreid assortiment kwaliteitsvolle tuinconstructies, eiken bijgebouwen, zwembaden, poorten, tuinafsluitingen en tuinhout aan.

BELGISCHE KWALITEIT

Wij staan garant voor kwaliteit, maatwerk, originaliteit en vakmanschap van eigen bodem. Door onze kennis en jarenlange ervaring in het vak hebben wij een optimale harmonie tussen ambacht en industrialisatie bereikt.

DUURZAAMHEID

Exterior Living is houder van het **PEFC label** (certificaat voor duurzaam bosbeheer) dat erover waakt dat er meer bomen worden aangeplant dan gekapt.

DEALER NETWERK

Om er voor te zorgen dat uw aangekocht product kwalitatief geplaatst wordt, werken wij samen met professionele dealers die uw wensen en behoeften vervullen. Zij zorgen niet alleen voor een correcte plaatsing, maar geven u ook advies en een perfecte dienst na verkoop.



Assortiment

Ons volledig gamma vindt u terug in onze verschillende brochures. Deze kan u online doorbladeren op www.exteriorliving.be of vraag er naar bij uw lokale verdeler.



Exterior Living, geniet van het buitenleven



Bruggesteenweg 245, B-8830 Gits
T +32 (0)51 21 13 48 - info@exteriorliving.be
www.exteriorliving.be



01122018.5000_v2

inspired
by



TACK



GARDIVAL



GARDIPOOL